



ORGANISATION INTERNATIONALE
DE METROLOGIE LEGALE

PTB Physikalisch
Technische
Bundesanstalt

Tartılı Transpalet

Paketlenmiş veya muhafazalı tek parça yüklerin sert, düz bir zeminde, kısa mesafelerde kaldırılması ve taşınması için kullanılan yükleme-boşaltma aracıdır. Manuel hareket ettirilen bu araç iterek ve çekilerek kullanılır. Yükün kaldırılması elle çalışan hidrolik sistem vasıtasıyla yapılır. Böylelikle Transpalet, işletmenizde karşılaşılabileceğiniz yük taşıma sorunlarınızı hem zaman hem de işçilik açısından çözümlenecek üstün nitelikli bir araçtır. Bu araçla 2000 Kg.'a kadar yükleri fazla efor sarf etmeden rahat bir şekilde taşıyabilirsiniz. TT01 2000 dört adet loadcell e sahip bir transpalettir. Bu özelliği sayesinde yükler taşıma sırasında tartılabilmektedir. Böylece, hataları önlemek ve lojistik işlemlerindeki verimliliği arttırmak amacıyla malzeme akışı, malların tartılması ile sağlanabilmektedir.



Ex-Proof Özelliđi

TT01 2000-EX modeli yanıcı özelliđe sahip yerlerde alıřmaya uygun olarak üretilmiřtir. Bu tip yerler ierdiđi tehlike derecesine, havada bulut halinde bulunan yanıcı tozların ve gaz, buhar, sis halinde ki parlayıcı maddelerin ortamda ki oranına göre sınıflandırılmıřtır. Üretilen makinalar bahsi geen alanlarda alıřabilmesi için belirlenen bu sınıflara uygun ürün gruplarının bir araya getirilmesi ile oluřmalıdır. TT01 2000-EX modelinin ürün bileřenleri exproof özellikte olup zone 2 olarak adlandırılan tehlike sınıflandırmasına giren alanlarda kullanıma uygun olarak üretilmiřtir.

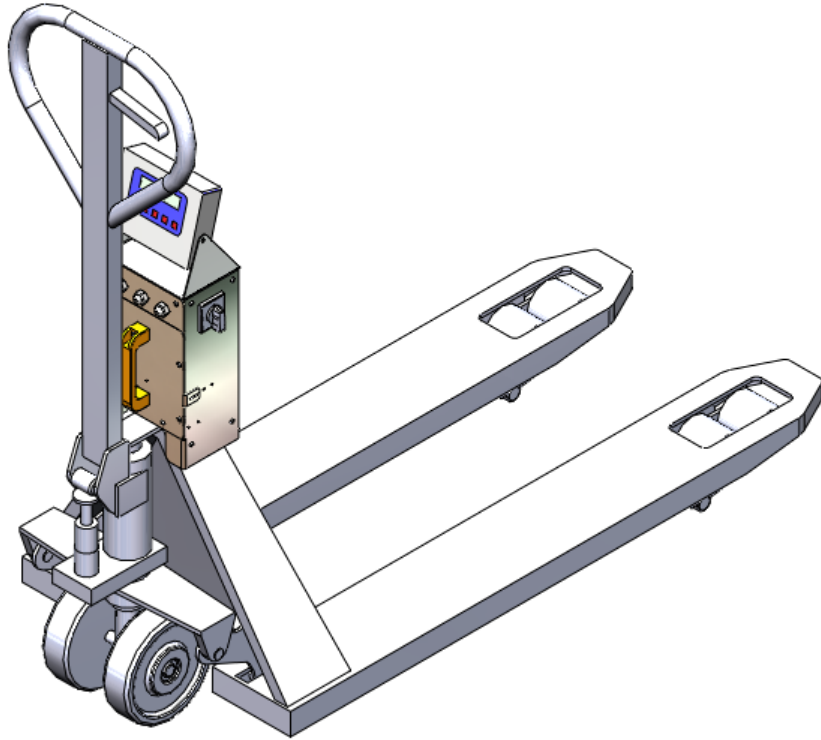

Kullanım Şekli

- Transpaletler beton veya asfalt gibi sert ve düz bir zeminde kullanılır. Tartılı transpaletler temelde malların tam ağırlığının belirlenmesi, kamyonların aşırı yüklenmesinin önlenmesi, teslim edilen malların ağırlığının kontrol edilmesi ve malların ağırlığına dayanarak tutarlarının belirlenmesi amacıyla kullanılmaktadır.
- Yükler transpalete eşit dağılacak şekilde yerleştirilmeli ve çok yüksek boyutlara ulaştırılmamalıdır.
- Çatallar, tutamağın ilk hareketinde palet yüzeyine ulaşır ve ikinci hareket sırasında paleti kaldırır. Ardından palet istenilen yere sürüklenerek götürülebilir.
- Operatör yükün kaldırılması, tartılması ve bir noktadan bir noktaya taşınması esnasında çok dikkatli olması gerekmektedir. Transpaletin kullanılacağı alanda gerekli tüm önlemler önceden alınmış olmalıdır.
- Transpaletler kullanım yeterliliğine, gerekli bilgi ve beceriye sahip kişilerce kullanılmalıdır. Kullanım esnasında, UYARILAR ve ÇALIŞMA ŞARTLARI bölümlerinde bahsi geçen tüm uyarılar ve öneriler dikkate alınmalıdır.
- Operatörün bu dikkat çekilen hususlara uyması zorunludur. Bu nedenle transpalet kullanıcılarına gerekli bilgi ve eğitimler verilmeli, doğru taşıma ve yük kaldırma teknikler gösterilmelidir.

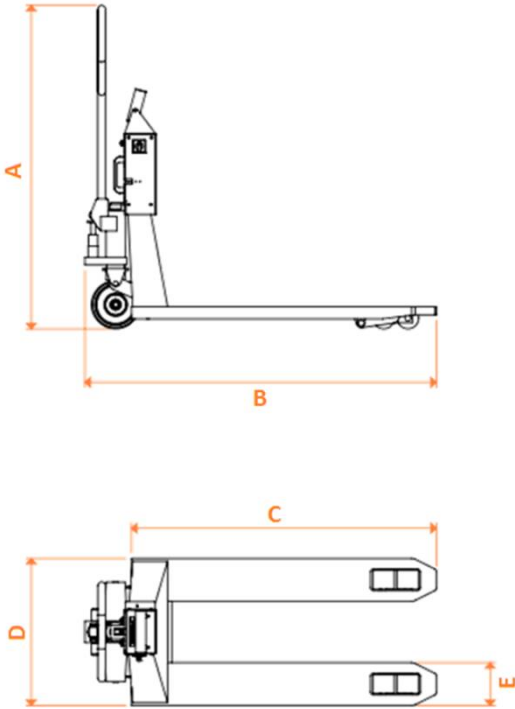

TEKNİK ÖZELLİKLER	BİRİM	VDA01 EX
Kaldırma Kapasitesi	kg	2000
Kaldırma yüksekliği	mm	205
Toplam yüksekliği (A)	mm	1250
Toplam uzunluğu (B)	mm	1520
Çatal uzunluğu (C)	mm	1170
Çatalların dıştan dışa genişliği (D)	mm	580
Çatal genişliği (E)	mm	180